

OUTIL BREVETÉ.

Clipsage performant pour FE/FC (FCx).

ROCLIP P4 FC/FE (FCx)

LES AVANTAGES. VOTRE BÉNÉFICE.

Large spectre d'utilisations, rendement au mètre élevé

- Insertion et extraction d'étriers de fixations Fastclip de type FC, FE et FCx possibles
- Conversion simple de l'insertion et de l'extraction et vice-versa en pivotant l'outil breveté, sans avoir à remplacer le dispositif
- Décharge de l'utilisateur par un rouleau de roulement supplémentaire sur le module de la clippeuse en version FE / FCx pour optimiser le centre de gravité

Machine puissante, clipsage simple

- Déclenchement intuitif de l'opération de clipsage par le bouton-poussoir se trouvant sur le tube de poignée
- Commande simple sans longs travaux d'ajustage
- Fixe et desserre même les attaches très rouillées

Utilisation flexible et pratique

- Tubes poignée réglables en hauteur, adaptation individuelle à l'utilisateur
- Vue optimale sur le chantier, même la nuit, grâce à l'éclairage LED qui se trouve sur la poignée

Option lève-traverse

- Dégagement facile et rapide des traverses en profondeur

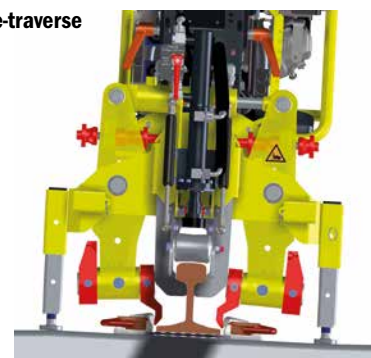
ROCLIP P4 FC
lève-traverse

CARACTÉRISTIQUES TECHN.

	ROCLIP P4 FC	ROCLIP D FC	ROCLIP P4 FC/FE (FCx)
Entraînement	Moteur essence 4 temps	Moteur diesel	Moteur essence 4 temps
Type	HONDA GX 200	Hatz 1B30	HONDA GX 200
Puissance	4,3 kW à 3600 tr/mn	5,0 kW à 3600 t/mn	4,1 kW à 3800 t/mn
Poids de la machine			
Sans lève-traverse	~134 kg	~212 kg	~163 kg
Poids de la machine			
Avec lève-traverse	~155 kg	~233 kg	~170 kg
Poids châssis transversal	~46 kg	~46 kg	~46 kg
Dimensions (L x l x h)	1950 x 620 x 1010 mm	1950 x 620 x 1010 mm	1950 x 650 x 1010 mm

Châssis transversal pour écartement de voies de 1435 mm; autres écartements de voies sur demande

ACCESSOIRES

Outils Fast Clips disponibles

EXÉC. 1

Insérer

- 8254220001 clip 125
- 8254220002 clip 135
- 8254220007 clips large 125
- 8254220008 clips large 135

Éjecter

- 8254220019 Standard
- 8254220013 sans butée
- 8254220009 exécution simple, lisse
- 8254220004 avec extrémité
- 8254220003 rondelle d'éjection glob.
- 8254220010 rondelle d'éjection large glob.

EXÉC. 3

Insérer

- 8254220011 clips 135
- 8254220012 clips 125

Éjecter

- 8254220019 Standard
 - 8254220013 sans butée
 - 8254220009 lisse
 - 8259900008 demander pour des chariots transbordeur d'écartement de voie différents de 1435 mm.
 - 8259910005 frein de stationnement pour chariot transbordeur
 - 9000100065 bâche en forme de capot
- Possibilité d'adaptation à différentes longueurs de clips pour le clipsage (de 125 mm à 135 mm et inversement)

Presse de placage pour tous les cas d'application

- 8254220180 clips de 125 avec came pour le levage des traverses
- 8254220170 clips de 135 avec came pour le levage des traverses
- 8254220100 clips de 125 sans levage de traverse
- 8254220120 clips de 135 sans levage de traverse

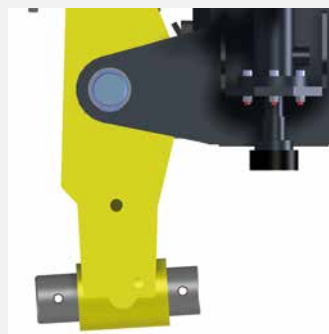

Outils Fast Clips disponibles

ROCLIP Clipseuses

34.90

LÈVE-TRAVERSES

Pour un levage manuel des traverses

CARACTÉRISTIQUES TECHNIQUES

ROCLIP M Lift

Longueur	1 000 mm
Poids	~8 kg



OUTIL D'EXTRACTION

Pour l'extraction manuelle des Pandrol Fastclips + FE-Clip

CARACTÉRISTIQUES TECHNIQUES

ROCLIP M Extract

Longueur	1 000 mm
Poids	~8 kg



OUTIL D'INSERTION

Pour l'insertion manuelle des Pandrol Fastclips + FE-Clip

CARACTÉRISTIQUES TECHNIQUES

ROCLIP M Insert

